

Wohnungslüftung mit Wärmerückgewinnung COMFORT-VENT® Q 350 und Q 600

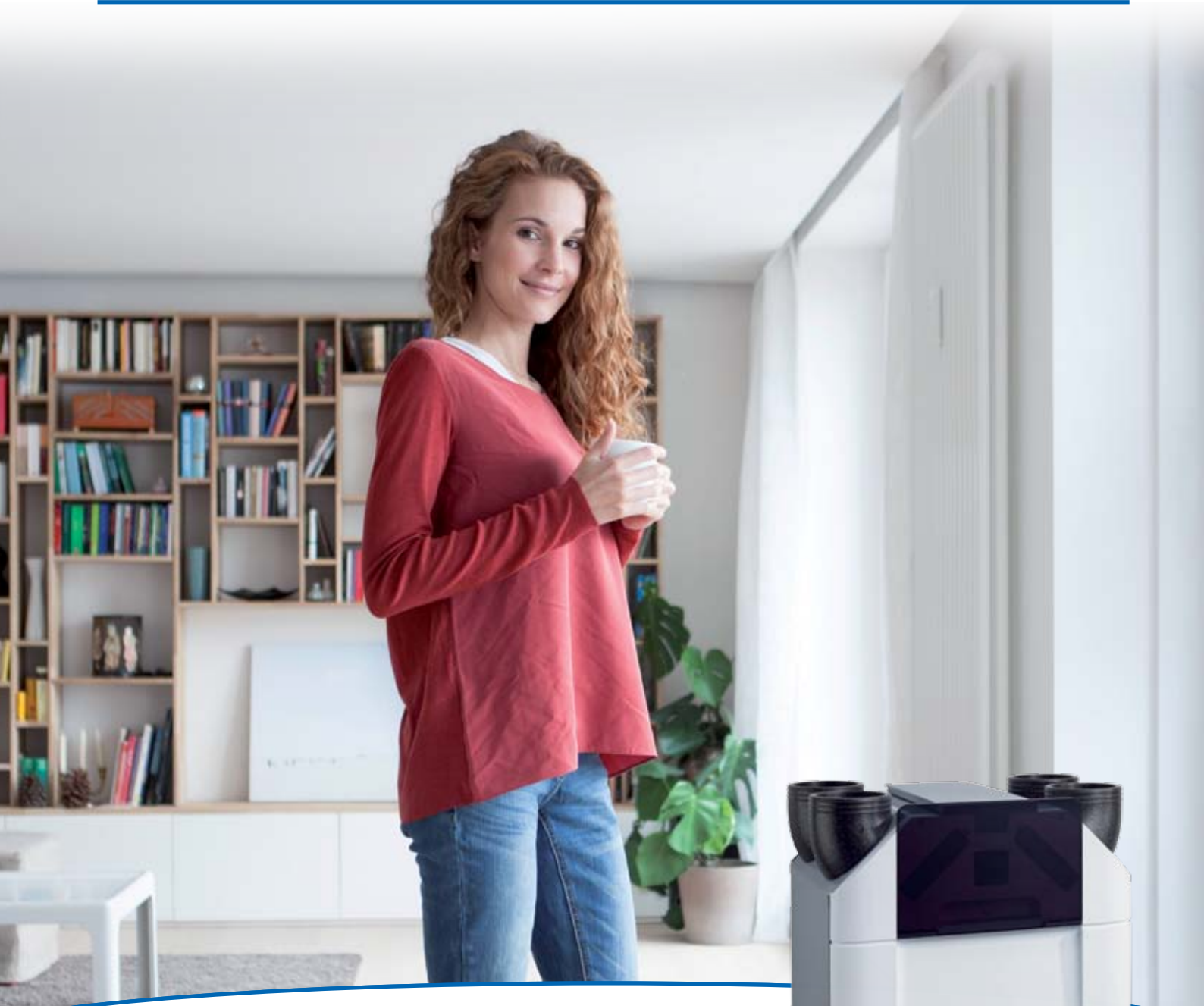

Q 350

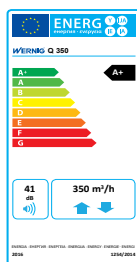
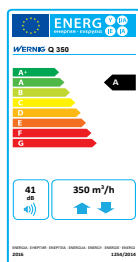

fresh air by **WERNIG**

COMFORT-VENT® Q 350 und Q 600 - Wohnungslüftungsgerät mit Wärme- und Feuchterückgewinnung



Die Geräteserie Comfort-Vent® Q vereint modernes Design, neueste Ventilatorentechnologie, hocheffiziente Wärmerückgewinnung, innovative Steuerungsmöglichkeiten sowie leisen Betrieb in einem leistungsstarken Wohnungslüftungsgerät. Insbesondere im Bereich der Energieeffizienz erreichen die Lüftungsgeräte der Serie Comfort-Vent® Q absolute Spitzenwerte am Markt und tragen damit konsequent den gestiegenen Energiestandards Rechnung.

Es stehen zwei Gerätegrößen zur Verfügung, das Q 350 sowie das Q 600 mit erhöhter Luftleistung bis 600 m³/h. Dadurch eignet sich das Comfort-Vent® Q gleichermaßen für den Einsatz in Wohnungen, Einfamilienhäusern, Büroräumen sowie Gewerbebauten.

Dank innovativer Technologie erfüllen die Comfort-Vent® Q Lüftungsgeräte problemlos die heutigen europäischen Energiestandards. Bei allen Lüftungsgeräten ist ein A+ Label möglich – und auch im Hinblick auf zukünftige Standards bieten die Comfort-Vent® Q Lüftungsgeräte absolute Sicherheit. Mit einer Wärmerückgewinnung von bis zu 93% besitzen die Lüftungsgeräte die besten Werte am Markt.



COMFORT-VENT® Q 350



COMFORT-VENT® Q 600

Geräteaufbau

Das Q 350 bzw. das Q 600 besteht aus einem wärmebrückenfrei gedämmten (EPP), kompakten Gehäuse aus beschichtetem Stahlblech, eingebauten Wärmetauscher, neuester Ventilatorentechnologie – für leisen, energiesparenden Betrieb, optionalem Vorheizregister mit modulierendem Bypass für optimierte Zulufttemperaturen sowie garantiertem Frostschutz, der kompletten Steuerelektronik mit integriertem Inbetriebnahme-Assistenten sowie den von außen leicht wechselbaren Zuluftfilter der Klasse ISO ePM1 ≥55% (F7) bzw. Abluftfilter der Klasse ISO Coarse ≥65% (G4) direkt am Lufteintritt für optimale Bedingungen und einen hygienischen Betrieb.

Das Comfort-Vent® Q 350 verfügt zusätzlich über horizontal oder vertikal einstellbare, wärmegeämmte Anschlussstutzen. Die Front wird durch die Designabdeckung in der Farbe Signalweiß, ~RAL 9003, welche sich durch Formstabilität auszeichnet und dem Gerät ein hochwertiges Erscheinungsbild gewährt, abgedeckt.

Feuchterückgewinnung

Durch den optional lieferbaren, neu entwickelten Enthalpietauscher wird ein großer Teil der Luftfeuchtigkeit aus der Abluft auf die frische Zuluft zurück übertragen. Die Konstruktion als Plattentauscher mit getrenntem Zu- und Abluftvolumenstrom gewährleistet einen langfristig hygienisch einwandfreien Betrieb. Das Verfahren unterscheidet sich damit grundsätzlich von den ebenfalls zur Feuchterückgewinnung eingesetzten Geräten mit beschichteten Rotationstauschern oder Geräten mit Umluftbetrieb.

Wenn das Gerät mit einem Enthalpietauscher ausgestattet ist, gibt es kein Kondensat, das aus dem Gerät abgeleitet werden muss. Folglich ist auch kein Kondensatablauf erforderlich.

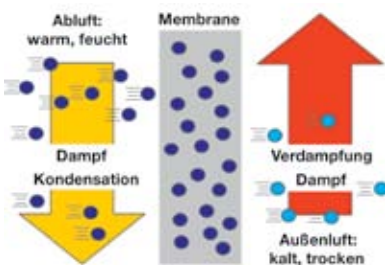

Funktionsschema Feuchterückgewinnung



intelligente Temperaturanpassung

Modulierender Bypass

Das Temperaturempfinden der Menschen hängt von der aktuellen Außentemperatur und der durchschnittlichen Außentemperatur der letzten Tage ab. Deshalb gleicht die intelligente Anpassung des Comfort-Vent® Q die Zulufttemperatur an die aktuellen Bedürfnisse der Menschen an. Dadurch leisten die Wernig Lüftungsgeräte das ganze Jahr über zum Wohle der Bewohner einen wichtigen Beitrag für ein komfortables Raumklima.

Möglich wird dies durch den neuen, modulierenden Bypass. Dieser steuert den genauen Grad der Wärmerückgewinnung und beeinflusst dadurch die Zulufttemperatur. Der modulierende Bypass orientiert sich dabei mittels intelligentem Algorithmus an einer optimalen Komfort-Temperatur, die auf Basis der Informationen der letzten Tage von Temperatur- und Feuchtesensoren ermittelt wurde. Das Gerät besitzt drei Temperaturprofile: Warm, Normal und Kühl.

Sensoren

Standardmäßig ist das Gerät mit 10 Sensoren ausgestattet, die zur Messung der Temperatur, der Feuchte sowie des Druckes dienen. Durch Erweiterung mit intelligenten Sensoren wird eine vollautomatisch gesteuerte, bedarfsgerechte Lüftung möglich. Das Ergebnis ist nicht nur maximaler Komfort durch ein gesundes Raumklima sondern auch maximale Energie- und Kostensparnis.

Übersicht der Steueroptionen und Komponenten

Standardmäßig ist die Serie Comfort-Vent® Q mit einem integrierten Display für die Plug-and-Play-Inbetriebnahme, Bedienung sowie Auslesung aller relevanten Daten ausgestattet. Weiters gibt es optional viele zusätzliche Steuerungsmöglichkeiten wie die Raumbedieneinheiten RBE C67 Q u. RBE Switch C67 Q für die Bedienung in einem Wohnraum, die LAN-Schnittstelle LAN C Q für die Steuerung über die ComfoControl App sowie die KNX-Schnittstelle KNX C Q für die Einbindung in eine Haussteuerung. Selbstverständlich ist auch die Einbindung externer Sensoren wie CO₂- und/oder Feuchtesensoren möglich. Dafür, als auch für den Anschluss eventueller Stoßlüftungstaster und für die Ansteuerung des Solewärmetauscher ComfoFond Q, ist die OptionBox OB Q 350/600 zusätzlich erforderlich.

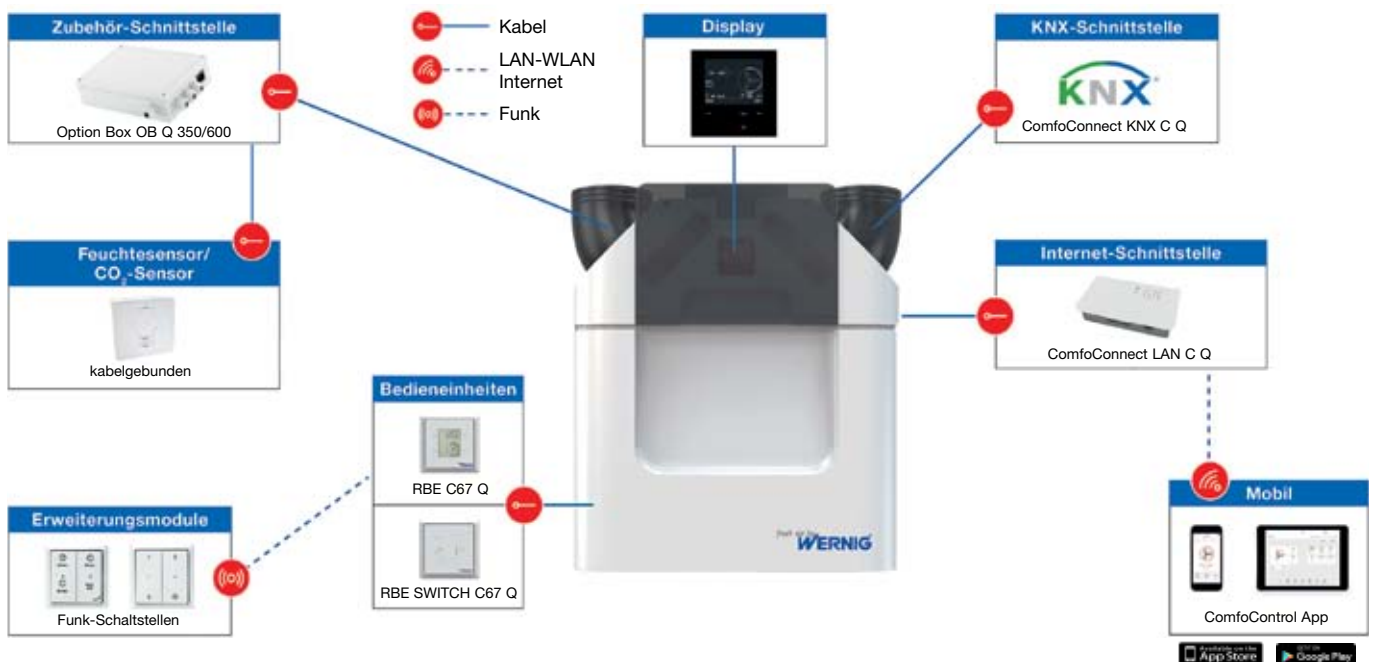

Einbaubeispiele



Einbaulösung Keller Q 350



Einbaulösung Keller Q 600



integrierte Bedieneinheit



Raumbedieneinheit
RBE C67 Q



Raumbedieneinheit
RBE Switch C67 Q



App für Q 350 und Q 600

Integriertes Display

Die serienmäßige Variante, um das Wernig Comfort-Vent® Q zu bedienen, ist die integrierte Bedieneinheit hinter der schwarzen Frontabdeckung des Lüftungsgerätes. Im modernen zeitlosen Design führt ein intuitives Menü in deutscher Klartextanzeige sicher und einfach durch alle Inbetriebnahme- und Einstellfunktionen.

Raumbedieneinheiten

Für eine zusätzliche Bedien- und Informationsstelle an einem zentralen Ort im Gebäude ist die kabelgebundene Raumbedieneinheit RBE C67 Q verfügbar. Mit dieser Bedieneinheit sind alle nutzerrelevanten Einstellungen möglich und alle relevanten Daten visualisierbar. Die Raumbedieneinheit RBE Switch C67 Q ist eine ebenso kabelgebundene Bedieneinheit, welche rein eine Stufenschaltung des Lüftungsgerätes ermöglicht. Für die Stufenschaltung steht in Verbindung mit dem in der RBE C67 Q befindlichen Funkempfänger die Funk-Schaltstelle RF Q zur Verfügung.

LAN-Schnittstelle LAN C Q

Die Einbindung über die LAN-Schnittstelle ermöglicht die einfache Steuerung und Bedienung mittels Smartphone/Tablet über eine praktische App, welche unter dem Namen "ComfoControl" im App Store und bei Google Play kostenlos downloadbar ist. Dadurch ist es möglich, die installierte Anlage über das hausinterne LAN-WLAN-Netzwerk und durch Fernzugriff zu bedienen bzw. zu überwachen.

Zusätzlich kann, sofern vom Nutzer eine Freigabe erteilt wird, auf alle Komponenten des Lüftungsgerätes zurückgegriffen werden. Somit besteht im Störfall für den Kundendienst eine erleichterte Fehleranalyse bzw. die Möglichkeit, die Ursache ohne Serviceeinsatz vor Ort zu beheben.

KNX-Schnittstelle KNX C Q

Durch die optionale KNX-Schnittstelle kann das Comfort-Vent® Q auch ganz einfach im hauseigenen Installationsbus integriert werden.

Vorheizregister

Das modulierende Vorheizregister VHR-Q 350/600 passt sich selbstständig an Temperatur, Volumenstrom und Luftfeuchte an und stellt die benötigte Außenlufttemperatur für einen energieeffizienten Betrieb bei allen Außentemperaturverhältnissen zur Verfügung. Dank großer Oberfläche und Deltaform ist der Druckverlust dabei vernachlässigbar gering. Dies senkt zusätzlich den Stromverbrauch. Für eine optimale Energieeffizienz bietet das Vorheizregister eine intelligente Temperierung der angesaugten Außenluft.

Alternativ zum Vorheizregister steht für die Vorwärmung und Vorkühlung der Außenluft ein optionaler Sole-Luft-Erdwärmetauscher zur Verfügung.



modulierendes Vorheizregister
VHR-Q 350/600

Ventilatorentechnologie

Eine innovative Sensor-Technologie sorgt automatisch für eine ausgeglichene Menge der Zu- und Abluft. Diese Flow Control-Regelung garantiert maximale Wärmerückgewinnung. Darüber hinaus gibt es eine große Zeitersparnis bei der Inbetriebnahme, da die Drehzahl nicht manuell eingestellt werden muss und die Luftmengenbilanzierung auf Grund der permanenten Luftmengenmessung automatisch erfolgt.

Die neueste Generation der Ventilatorentechnologie sorgt für einen leisen, energiesparenden Betrieb. Vorleitgitter, Spiralgehäuse und ebm-papst RadiCal-Laufrad sorgen für optimale Durchströmung. Das garantiert nicht nur sehr leisen Betrieb, sondern auch einen besonders niedrigen Stromverbrauch – eine hochwertige zukunftsichere Lösung, basierend auf geprüfter Technologie.

Die Comfort-Vent® Q-Serie reduziert durch ihren hohen Wärmerückgewinnungsgrad übers Jahr gesehen den Lüftungswärmebedarf um bis zu 80%.



Ventilatoreinheit



serienmäßiger Wärmetauscher



Zuluftfilter ISO ePM1 $\geq 55\%$ (F7) und
Abluftfilter ISO Coarse $\geq 65\%$ (G4)



Wärmerückgewinnung

Die Serie Comfort-Vent® Q verfügt über einen neu entwickelten, extrem leistungsstarken Wärmetauscher – für höchste Energieeffizienz. Durch die optimale Raumnutzung in den neuen Comfort-Vent® Q-Geräten ergibt sich mehr Platz für den Wärmetauscher. Der in seiner Formgebung einzigartige Wärmetauscher verfügt daher über eine besonders große Tauscheroberfläche und erreicht so einen höheren Wirkungsgrad. Variable Kanalhöhen sorgen für gleichmäßige Durchströmung und weniger Druckverlust. So ist weniger Energie zur Überwindung des Luftwiderstands nötig. Ein weiterer dadurch resultierender Vorteil ist ein leiseres Lüftungsgerät. Optional besteht die Möglichkeit den serienmäßigen Wärmetauscher durch einen Enthalpietauscher mit Feuchterückgewinnung zu ersetzen.

Filter

Bei der Serie Comfort-Vent® Q wurde darauf geachtet, die Filter in einer idealen Position zu verbauen, um das ganze Gerät optimal zu schützen. Die von außen leicht wechselbaren Zuluftfilter der Klasse ISO ePM1 $\geq 55\%$ (F7) und Abluftfilter der Klasse ISO Coarse $\geq 65\%$ (G4) direkt am Lufteintritt sorgen für optimale Bedingungen und einen hygienischen Betrieb. Exakt abgedichtete und maximierte Filterflächen verhindern, dass Staub und Pollen in die Raumluft gelangen. Damit die Luft dauerhaft sauber und gesund bleibt, sorgt eine Warnanzeige für den rechtzeitigen Filterwechsel. Neben der verstrichenen Zeit berücksichtigt die Anzeige dabei auch die geförderte Luftmenge. Das Lüftungsgerät ermittelt über verbaute Sensoren die Luftmenge und erkennt so automatisch, wann die Filter ersetzt werden müssen.

Der Filterwechselauslöser der integrierten Bedieneinheit führt den Benutzer, in Verbindung mit den auf den Filtern aufgedruckten Symbolen, komfortabel in wenigen Schritten durch den Filtertausch. Damit kommt der jeweilige Filter im Lüftungsgerät an die technisch richtige Position.

Sensorik für Komfort und Energieeffizienz

Die Comfort-Vent® Q-Serie verfügt über Sensoren für den modulierenden Bypass, das modulierende Vorheizregister, für die Flow-Control-Regelung und für die Komfort-Feuchteregelung.

Die 10 standardmäßig verbauten Sensoren im Gerät erledigen folgende Messungen:

- Temperaturmessung für den modulierenden Bypass, für das modulierende Vorheizregister sowie für die automatische Zuluft- und Frostschutzregelung.
- Feuchtemessung für den modulierenden Bypass, für die Komfort-Feuchteregelung sowie für die Regelung des Feuchtigkeitsschutzes.
- Druckmessung für die Berechnung des Volumenstromes (Flow-Control), für die einfache Inbetriebnahme und die Ermittlung des Filterwechselintervalls.

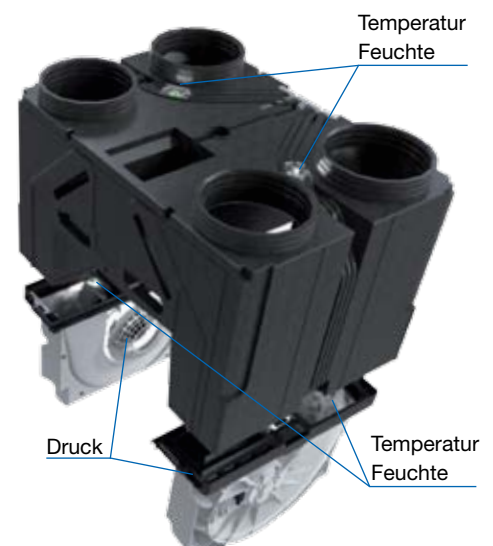

Volumenströme, Leistungsaufnahmen und Schalleistungspegel

Q 350

•	V (m³/h)	p _{stat} (Pa)	Leistung (kW)	SFP (Wh/m³)	Zuluft dB(A)	Abluft dB(A)	Gehäuse dB(A)
1	150	25	0,017	0,11	46	35	34
2	200	50	0,035	0,18	51	38	38
3	245	50	0,050	0,20	54	41	41
4	250	100	0,066	0,26	56	43	43
5	300	100	0,087	0,29	59	46	46
6	350	100	0,113	0,32	62	48	49
7	250	150	0,080	0,32	58	45	45
8	250	200	0,094	0,37	61	47	47
9	300	200	0,117	0,39	63	49	49
10	350	200	0,145	0,41	66	51	52

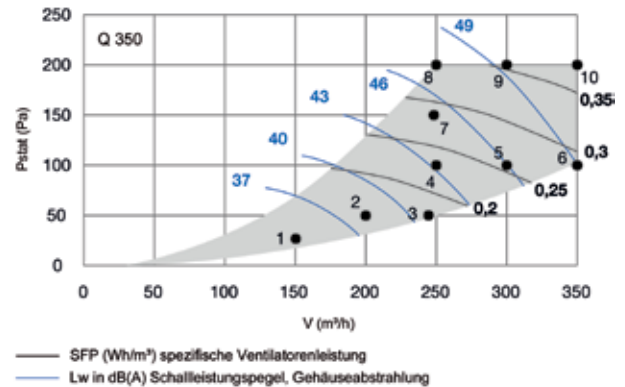

Q 600

•	V (m³/h)	p _{stat} (Pa)	Leistung (kW)	SFP (Wh/m³)	Zuluft dB(A)	Abluft dB(A)	Gehäuse dB(A)
1	250	25	0,028	0,11	54	43	43
2	300	25	0,044	0,15	56	45	45
3	350	50	0,072	0,21	59	48	48
4	400	50	0,097	0,24	62	50	50
5	420	50	0,107	0,26	63	51	51
6	450	100	0,143	0,32	65	53	53
7	500	100	0,176	0,35	68	55	55
8	600	100	0,254	0,42	73	59	60
9	450	150	0,162	0,36	66	53	54
10	450	200	0,180	0,40	67	54	55
11	500	200	0,215	0,43	70	56	57
12	600	200	0,296	0,49	75	60	61

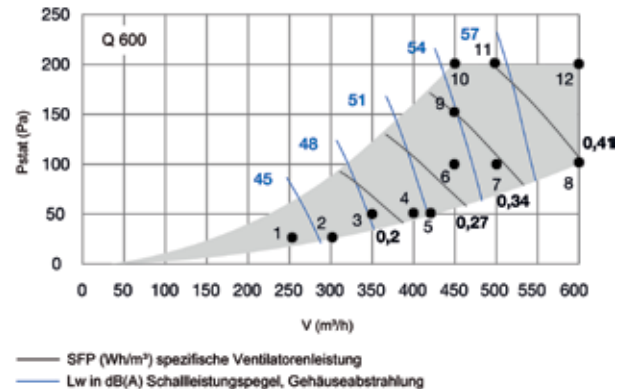

Technische Daten

	Q 350	Q 600
Volumenstrom max.	350 m³/h	600 m³/h
Wärmebereitstellungsgrad ÖNORM EN 13141-7, zuluftseitig	93%	90%
Wärmebereitstellungsgrad ÖNORM EN 13141-7, fortluftseitig	84%	80%
Wärmebereitstellungsgrad PHI-Verfahren	90%	87%
Ventilatoren	Antriebsmotore in Gleichstromtechnik	
Leistungsaufnahme beider Ventilatoren	17 bis 145 W	28 bis 296 W
Vorheizregister (bei -15°C und max. Luftstrom)	1850 W	2620 W
Spannungsversorgung	230 V~, 50 Hz	
Kondensatablauf	Ø 32 mm glatt / 1¼ Zoll Außengew.	
Abmessungen H x B x T	850 x 725 x 570 mm	
Anschlussstutzen	Innen: 4x DN 160 mm Außen: 4x DN 190 mm	4x DN 180 mm 4x DN 200 mm
Gewicht	49 kg	51 kg
Einbaulage	Wandmontage/Sockelmontage	

Vorteile auf einen Blick

Planung

Gegebenheiten		Vorteile
Gerätevarianten	Q 350 Q 600	<ul style="list-style-type: none"> zwei Gerätegrößen für optimale Auslegung in Projekten
Anschlüsse	Links- und Rechtsversion in einem Gerät, Vorortanpassung an die bauliche Situation	<ul style="list-style-type: none"> auch bei kurzfristigen Änderungen: immer das passende Gerät
Zertifikate	PHI, ERP 2018 Energy Label, ÖNORM EN 13141-7	<ul style="list-style-type: none"> Zukunftssicherheit in allen Bundesländern ist eine Wohnbauförderung möglich
Vorheizregister	Vorheizregister nachrüstbar	<ul style="list-style-type: none"> Reduzierung der Gerätevarianten einfaches Einschieben

Inbetriebnahme / Bedienung / Komfort

Gegebenheiten		Vorteile
Anschlüsse	Zu- und Abluftanschluss zwischen links/rechts einfach wechselbar	<ul style="list-style-type: none"> Bestellirrtum auf der Baustelle korrigierbar
Inbetriebnahme-Assistent	Inbetriebnahme erfolgt in drei Schritten über ein intuitives Menü	<ul style="list-style-type: none"> sicheres Funktionieren des Systems
Volumenstrombilanz	Sensoren-Technologie gewährleistet optimale Bilanz der Luftmenge, Flow Control-Steuerung hält den eingestellten Volumenstrom durch automatische Anpassung der Ventilator-drehzahlen ein	<ul style="list-style-type: none"> einfache und schnelle Inbetriebnahme maximale Wärmerückgewinnung Komfort für den Bewohner
Filterkonzept	Gerätefilter direkt am Lufteintritt, Filterklappen für noch bessere Abdichtung, größere Filterfläche durch enge Faltung, Filterwarnung nach Luftmenge und Zeit, Filterwechselsassistent	<ul style="list-style-type: none"> geringste Staubablagerung im Gerät und Luftverteilsystem bedarfsgerechter Filterwechsel dank Anzeige größere Filterfläche führt zu weniger Druckverlust weniger Druckverlust führt zu Einsparungen bei der Stromaufnahme einfacher und fehlerfreier Filterwechsel
Vorheizregister	Vorheizregister arbeitet modulierend	<ul style="list-style-type: none"> optimale Energieeffizienz durch intelligente Temperierung der angesaugten Außenluft reduziert elektrische Leistungsaufnahme
Bedienkonzept	intuitives Display am Gerät mit Klartext in Landessprache und Echtzeitanzeige, RBE C67 Q, RBE SWITCH C67 Q, RF Q, App, LAN C Q, KNX C Q	<ul style="list-style-type: none"> einfache und komfortable Bedienung individuelle Auswahl des Bedienkonzeptes einfache Überwachung per Fernzugriff
Nutzerkomfort	adaptive Komfort-Technologie: berücksichtigt das Temperaturempfinden je nach Außentemperatur-Verlauf, modulierender Bypass: passt die Wärmerückgewinnung automatisch an die errechnete Komfort-Temperatur an, leisestes Lüftungsgerät am Markt	<ul style="list-style-type: none"> automatisch zur optimalen Zulufttemperatur: für ein perfektes Wohlfühlklima einfach zum angenehmen und komfortablen Innenraumklima

Energieeffizienzklassen*	Steuerung nach örtlichem Bedarf	zentrale Bedarfssteuerung	Zeitsteuerung	Handsteuerung
 Q 350 Q 350 ETWT	A+	A+	A	A
	A+	A	A	A
 Q 600 Q 600 ETWT	A+	A	A	A
	A	A	B	B

* Energieeffizienzklassen gemäß Richtlinie 2009/125/EG, EU-Verordnungen Nr. 1253/2014 sowie 1254/2014

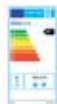

Weitere Informationen und entsprechende Labels zu den Wernig Produkten finden Sie zum Download auf www.wernig.at/downloads

Abmessungen

Q 350

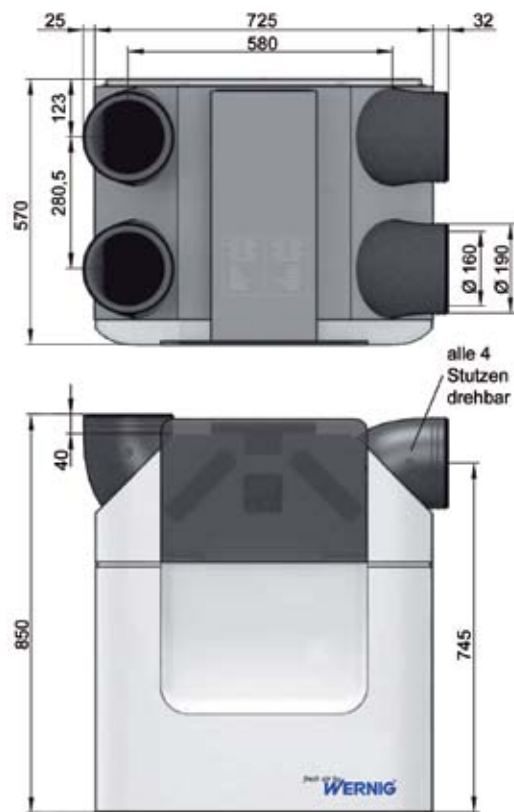

Wandmontage

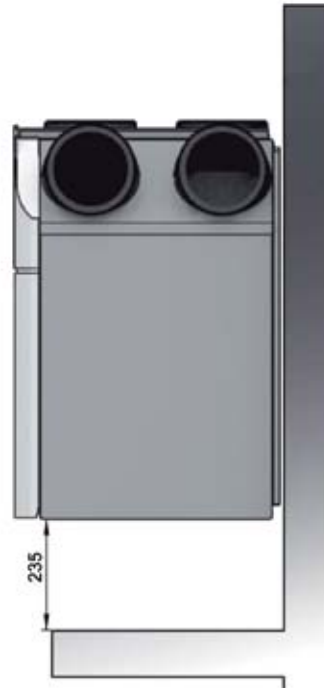

Platzbedarf für Revision vor dem Gerät mind. 500 mm

Kondensatablauf

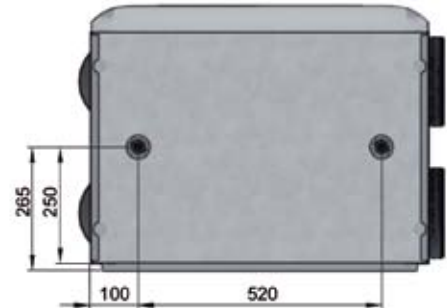

Montagevariante links

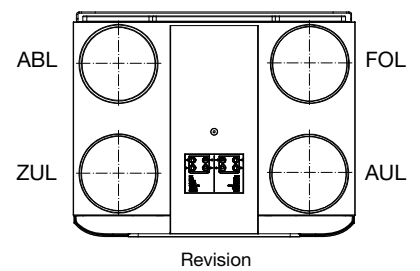

Q 600

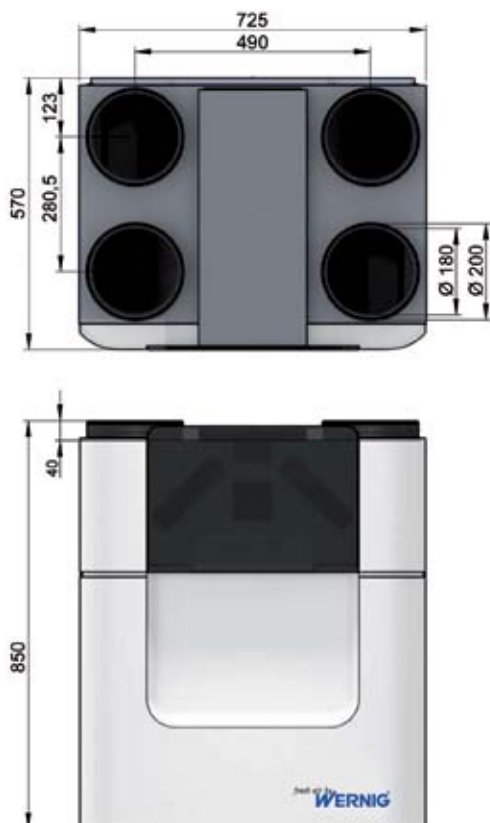

Wandmontage



Platzbedarf für Revision vor dem Gerät mind. 500 mm

Montagevariante rechts

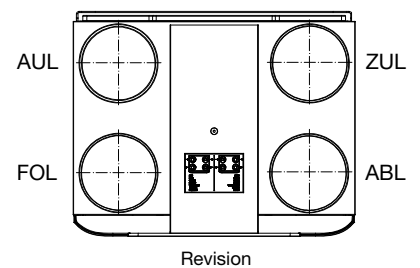

Kondensatablauf

